

ZASTOSOWANIE

Wentylatory serii FDA przeznaczone są do tłoczenia lub wyciągania powietrza w:

- procesach produkcyjnych, systemach wentylacji,
- urządzeniach chłodniczych i klimatyzacyjnych,
- suszarniach,
- centralach wentylacyjnych.

KONSTRUKCJA

- Wentylatory promieniowe dwustronnie ssące przystosowane do napędu pasowego,
- Przeznaczone do transportu czystego, nie agresywnego powietrza w temperaturze od -30 do 80°C,
- Transport gazów wybuchowych jest zabroniony,
- Wirnik z łopatkami pochylonymi do przodu, zgrzewany z galwanizowanej blachy stalowej, wyważony dynamicznie,
- Obudowy wentylatorów zgrzewane z galwanizowanej blachy stalowej,
- Ramy w typie C wykonane z galwanizowanej blachy stalowej, w typie T i X z blachy stalowej, malowane,
- Wentylatory wykonane są zgodnie z AMCA 99-098-76 i DIN 323 R20.

Szczegółowych informacji udziela Dział Techniczny Venture Industries.



WARIANTY WYKONANIA

TYP S

Dostarczany ze stopami montażowymi, możliwość montażu w trzech konfiguracjach.

wielkość wentylatora:
od 160 do 710

wydajność:
od 1000 do 50 000 m³/h

ciśnienie całkowite:
do 1400 Pa

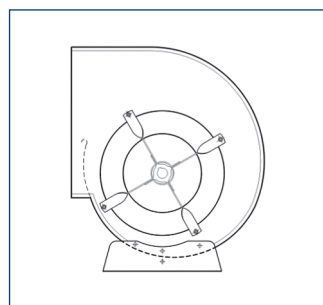

TYP C

Wentylatory montowane na ramie, zwiększającej sztywność konstrukcji. Możliwość montażu w 4 konfiguracjach.

wielkość wentylatora:
od 160 do 710

wydajność:
od 1000 do 50 000 m³/h

ciśnienie całkowite:
do 1400 Pa

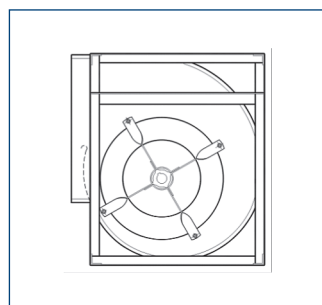

TYP T

Wentylatory montowane na spawanej ramie stalowej, zwiększającej sztywność konstrukcji, wymagane przy wyższych wydajnościach.

wielkość wentylatora:
od 250 do 1000

wydajność:
od 2500 do 100 000 m³/h

ciśnienie całkowite:
do 1600 Pa

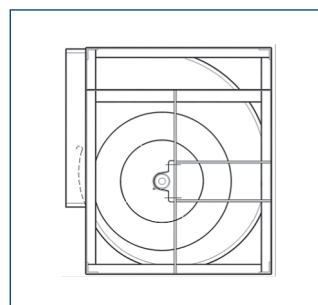

TYP X

Konstrukcja podobna do typu T, wentylatory montowane na wzmocnionej, spawanej ramie stalowej, zwiększającej sztywność konstrukcji, wymagane przy bardzo wysokich wydajnościach.

wielkość wentylatora:
od 560 do 1000

wydajność:
od 15000 do 130 000 m³/h

ciśnienie całkowite:
do 1800 Pa

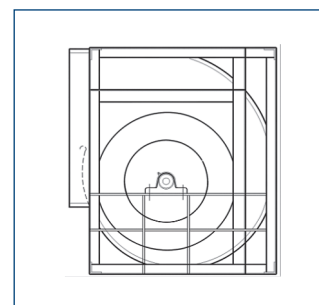

Wentylatory FDA występują też w wersji podwójnej, są to dwa wentylatory dwustronnie ssące montowane na jednym wale. Do doboru wentylatorów podwójnych należy wykorzystać charakterystyki wentylatorów standardowych, stosując następujące wskaźniki:

Wydajność:	x2
Moc absorbowana:	x2,15
Prędkość:	x1,05
Hałas:	+3dB

Typ S2

wielkość wentylatora: od 250 do 500
wydajność: od 5000 do 50 000 m³/h

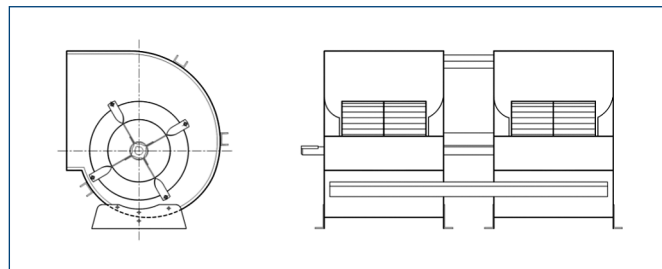

Typ C2

wielkość wentylatora: od 250 do 500
wydajność: od 5000 do 50 000 m³/h

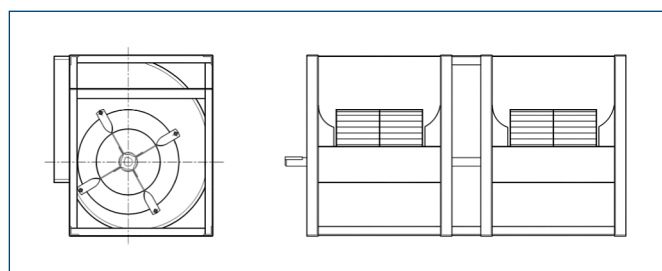

Typ T2

wielkość wentylatora: od 355 do 630
wydajność: od 10000 do 80 000 m³/h

