

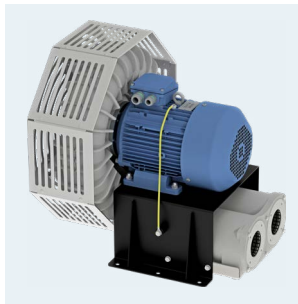

# SC-EX Dmuchawa bocznokanałowa

The power of AIR

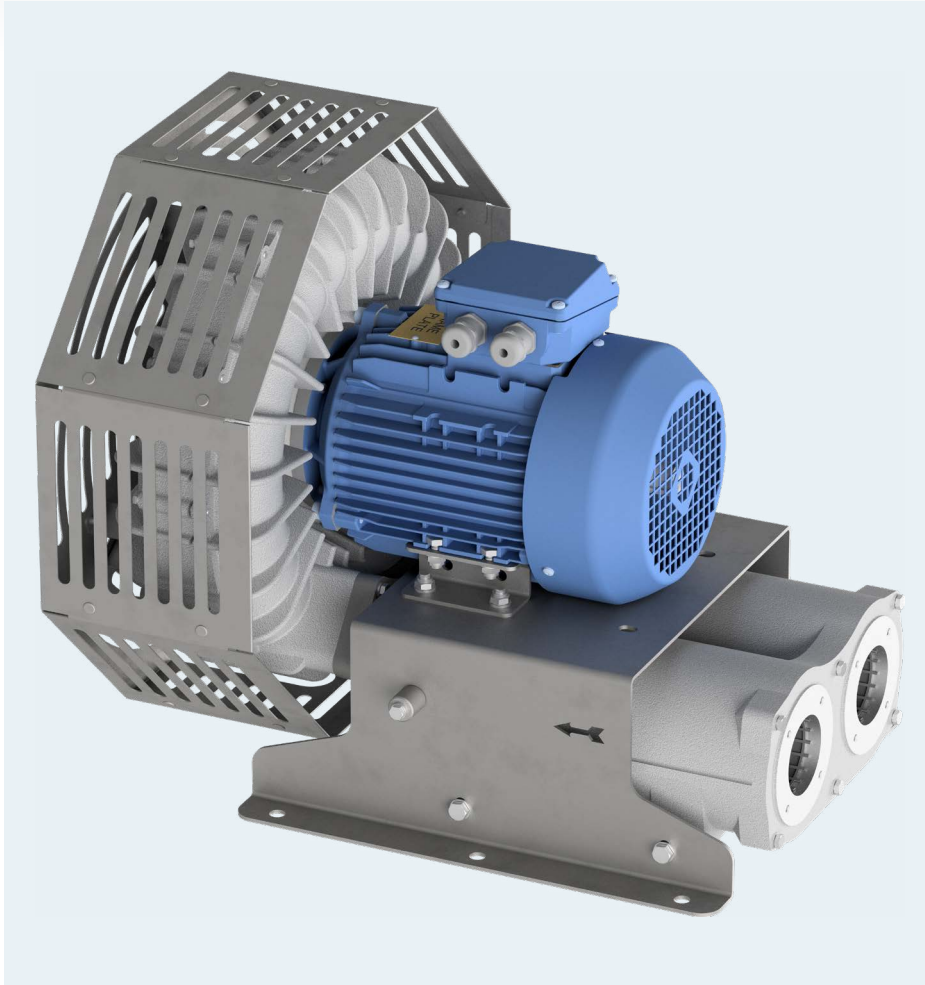

## Zastosowanie

Dmuchawy bocznokanałowe SC Ex mają zastosowanie w systemach nadciśnieniowych i podciśnieniowych w strefach zagrożenia wybuchem. Dmuchawy odpowiadają wymaganiom Dyrektywy ATEX 2014/34/UE, są zaprojektowane do użytku w strefach zagrożenia wybuchem poza kopalniami i wyrobiskami górniczymi, spełniają wymogi grupy II kategorii 3G - strefa 2.

- II 3G Ex h IIB+H<sub>2</sub> T3 Gc

## Konstrukcja

- dmuchawa bocznokanałowa o napędzie bezpośrednim,
- wirnik odlewany ze stopu aluminium, wyważony dynamicznie,
- korpus odlewany ze stopu aluminium,
- dmuchawa przystosowana do pracy w pozycji poziomej lub pionowej (wykonanie specjalne),
- osłona korpusu z blachy aluminiowej, podstawa silnika z blachy stalowej malowanej\*,
- pierścienie uszczelniające z kauczuku fluoro-wego,
- dmuchawa niemalowana (surowe aluminium, śrutowane i impregnowane),
- maksymalna temperatura tłoczonego medium 70°C,
- temperatura otoczenia silnika od -20°C do +60°C.

## Silnik elektryczny

- asynchroniczny, trójfazowy, 230/400 V, 50 Hz (o mocy do 3 kW),
- asynchroniczny, trójfazowy, 400/690 V, 50 Hz (o mocy od 4 kW),
- klasa sprawności IE2 (do mocy 0,55 kW),
- klasa sprawności IE3 (od mocy 0,75 kW),
- stopień ochrony IP66 (do mocy 1,1 kW),
- stopień ochrony IP55 (od mocy 1,5 kW),
- klasa izolacji F,
- do regulacji częstotliwościowej (czujniki PTC w standardzie).

## Wykonania specjalne

- silniki na inne niż standardowe napięcie oraz częstotliwość zasilania,
- silnik o innym stopniu ochrony IP,
- na ramie, bez tłumików, kołnierze PN6.

\*w modelu SC30 podstawa wykonana z niemalowanej stali nierdzewnej.



# SC-EX Dmuchawa bocznokanałowa

The power of AIR



## DANE TECHNICZNE

model dmuchawy	wydajność max	ciśnienie max ssanie   tłoczenie	prędkość obrotowa	napięcie nominalne	natężenie znamionowe **	moc silnika	poziom ciśnienia akust.*	masa	numer artykułu	
<b>50 Hz</b>										
SC10Ex055T 3G VFD	110 m <sup>3</sup> /h	-170 mbar	190 mbar	2 900 rpm	400 V (Y)	1,5 A	0,55 kW	72 dB(A)	19,0 kg	426511710
SC20Ex110T 3G VFD	165 m <sup>3</sup> /h	-205 mbar	200 mbar	2 900 rpm	400 V (Y)	2,5 A	1,1 kW	75 dB(A)	29,0 kg	436511720
SC30Ex220T 3G VFD	270 m <sup>3</sup> /h	-225 mbar	225 mbar	2 900 rpm	400 V (Y)	4,3 A	2,2 kW	78 dB(A)	51,0 kg	436511730
SC40Ex400T 3G VFD	570 m <sup>3</sup> /h	-205 mbar	185 mbar	2 900 rpm	400 V (Δ)	7,4 A	4 kW	82 dB(A)	80,0 kg	436511740
SC40Ex550T 3G VFD	570 m <sup>3</sup> /h	-295 mbar	275 mbar	2 900 rpm	400 V (Δ)	10,0 A	5,5 kW	83 dB(A)	83,0 kg	436511740-01
SC46Ex750T 3G VFD	765 m <sup>3</sup> /h	-275 mbar	270 mbar	2 900 rpm	400 V (Δ)	13,3 A	7,5 kW	84 dB(A)	131,0 kg	436511746
SC46Ex1100T 3G VFD	765 m <sup>3</sup> /h	-320 mbar	405 mbar	2 900 rpm	400 V (Δ)	19,5 A	11 kW	84 dB(A)	137,0 kg	436511746-01
SC50Ex1100T 3G VFD	960 m <sup>3</sup> /h	-315 mbar	285 mbar	2 900 rpm	400 V (Δ)	19,5 A	11 kW	84 dB(A)	174,0 kg	436511750
SC50Ex1500T 3G VFD	960 m <sup>3</sup> /h	-355 mbar	440 mbar	2 900 rpm	400 V (Δ)	26,2 A	15 kW	85 dB(A)	186,0 kg	436511750-01
<b>60 Hz</b>										
SC10Ex055T 3G VFD	130 m <sup>3</sup> /h	-165 mbar	155 mbar	3 500 rpm	460 V (Y)	1,5 A	0,64 kW	76 dB(A)	19,0 kg	426511710
SC20Ex110T 3G VFD	195 m <sup>3</sup> /h	-165 mbar	145 mbar	3 500 rpm	460 V (Y)	2,5 A	1,3 kW	79 dB(A)	29,0 kg	436511720
SC30Ex220T 3G VFD	320 m <sup>3</sup> /h	-180 mbar	145 mbar	3 500 rpm	460 V (Y)	4,3 A	2,53 kW	82 dB(A)	51,0 kg	436511730
SC40Ex400T 3G VFD	675 m <sup>3</sup> /h	-160 mbar	140 mbar	3 500 rpm	460 V (Δ)	7,4 A	4,6 kW	86 dB(A)	80,0 kg	436511740
SC40Ex550T 3G VFD	675 m <sup>3</sup> /h	-245 mbar	215 mbar	3 500 rpm	460 V (Δ)	10,0 A	6,3 kW	87 dB(A)	83,0 kg	436511740-01
SC46Ex750T 3G VFD	930 m <sup>3</sup> /h	-190 mbar	200 mbar	3 500 rpm	460 V (Δ)	13,3 A	8,6 kW	88 dB(A)	131,0 kg	436511746
SC46Ex1100T 3G VFD	930 m <sup>3</sup> /h	-310 mbar	310 mbar	3 500 rpm	460 V (Δ)	19,5 A	12,7 kW	88 dB(A)	137,0 kg	436511746-01
SC50Ex1100T 3G VFD	1 085 m <sup>3</sup> /h	-240 mbar	205 mbar	3 500 rpm	460 V (Δ)	19,5 A	12,7 kW	88 dB(A)	174,0 kg	436511750
SC50Ex1500T 3G VFD	1 085 m <sup>3</sup> /h	-370 mbar	335 mbar	3 500 rpm	460 V (Δ)	26,2 A	17,3 kW	89 dB(A)	186,0 kg	436511750-01

\* Poziom ciśnienia akustycznego mierzony jest według normy PN-EN ISO 3744, podawany dla odległości 1 m. Pomiar wykonywany jest przy podłączonym przewodzie, bez zaworu nadmiarowego. Tolerancja mierzonych wartości wynosi ±3 dB(A).

\*\* Wartość prądu znamionowego może się różnić w zależności od dostawcy silnika elektrycznego.



## CHARAKTERYSTYKI PRACY DMUCHAW

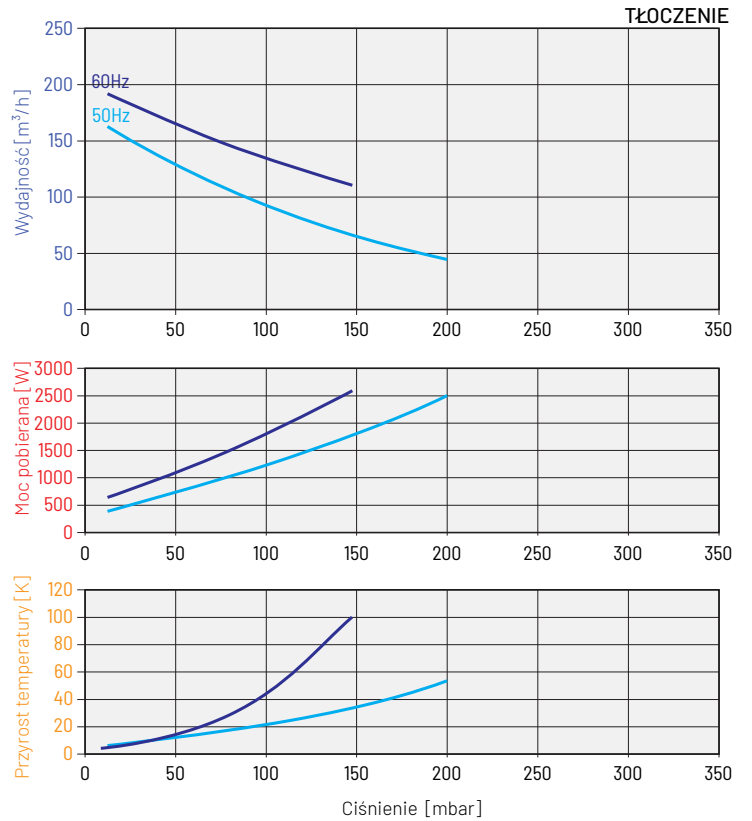
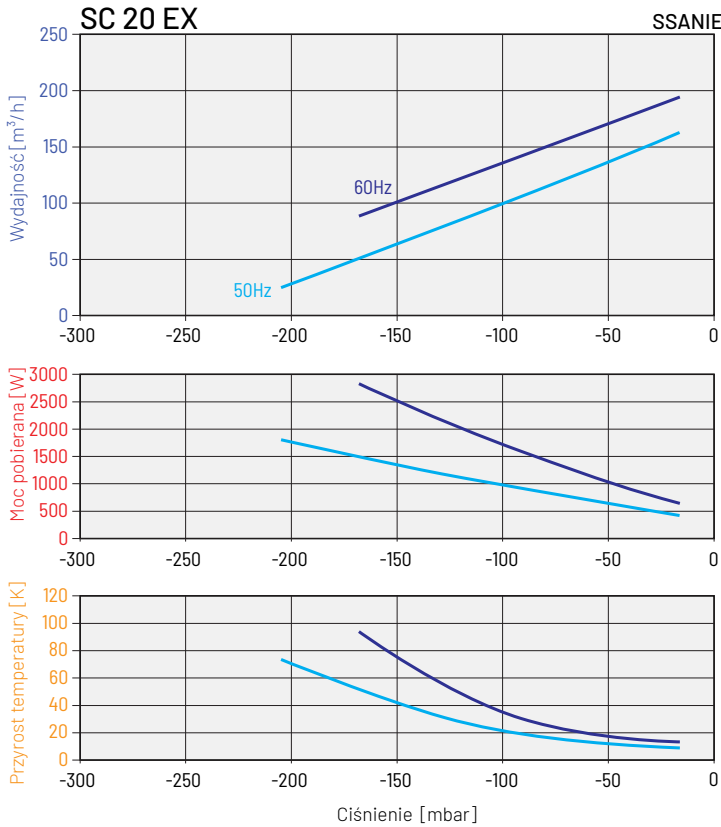
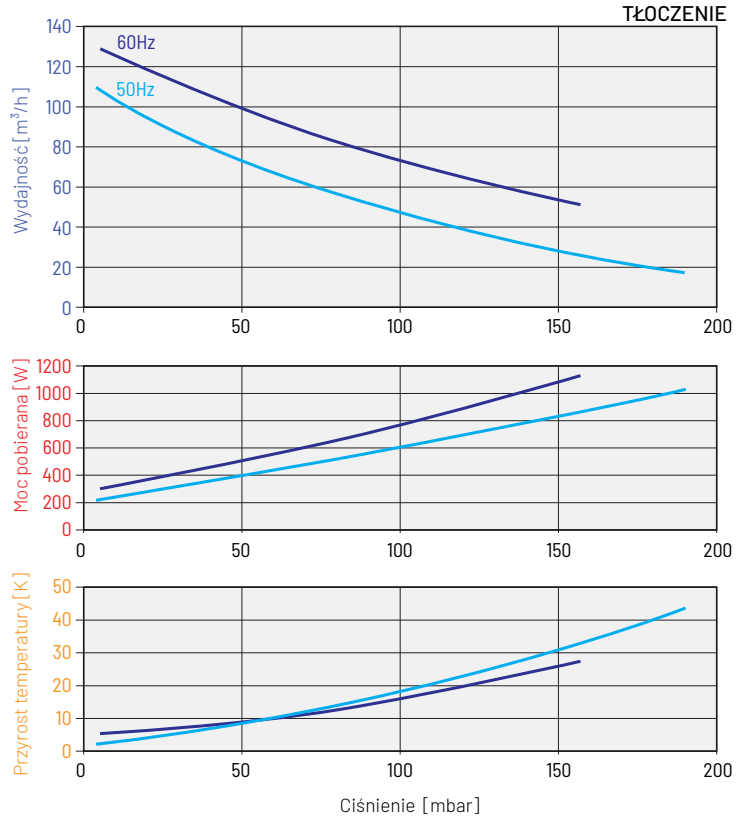
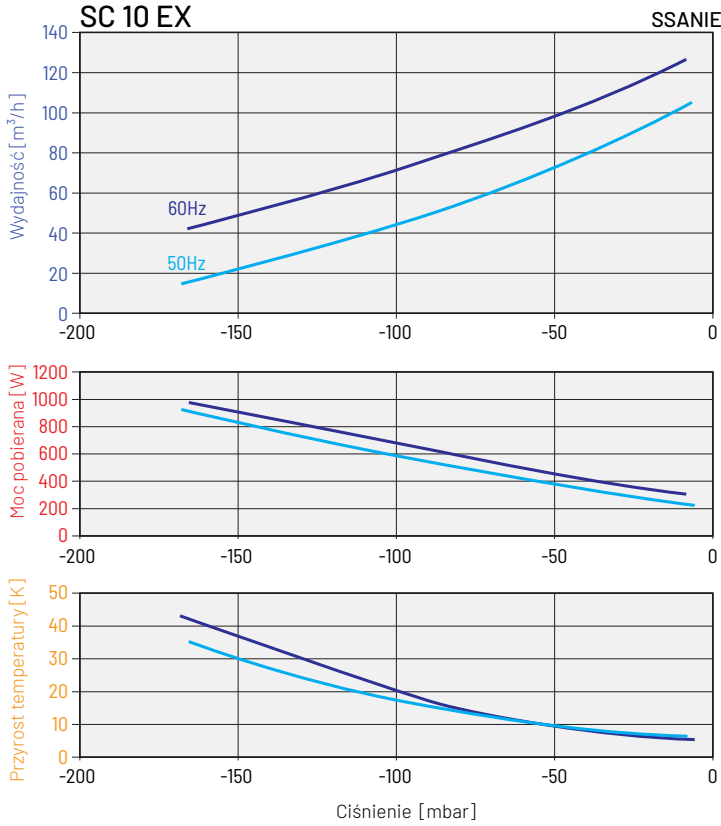



## CHARAKTERYSTYKI PRACY DMUCHAW

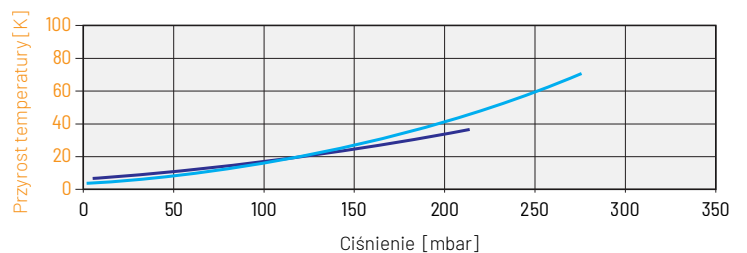
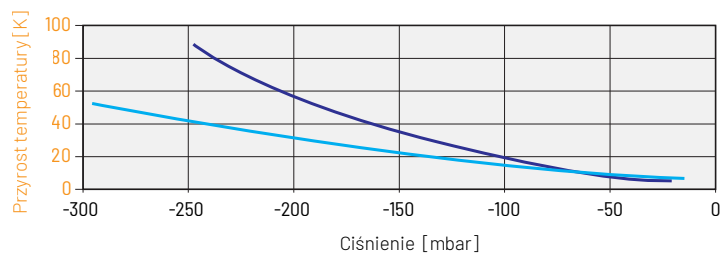
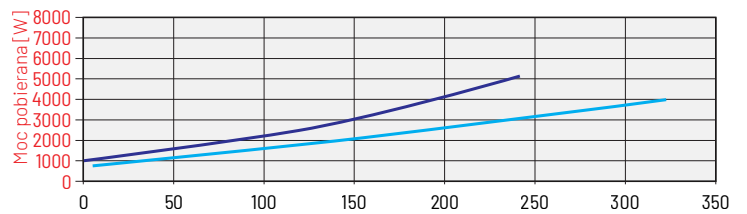
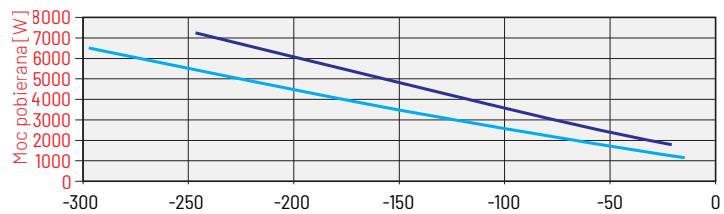
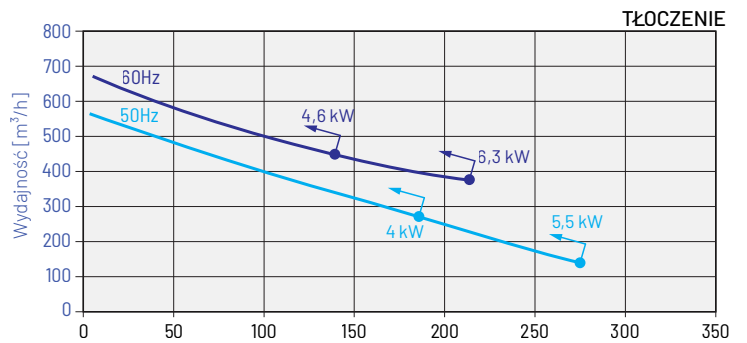
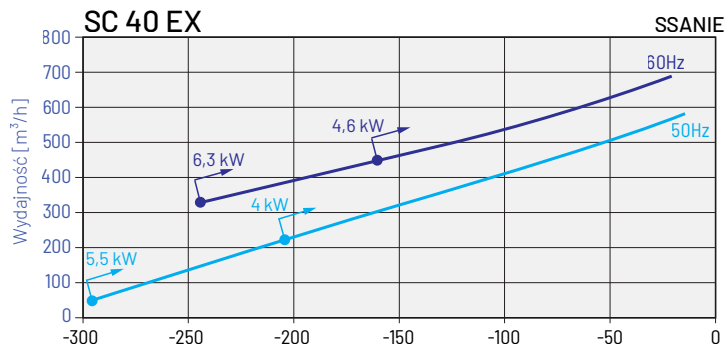
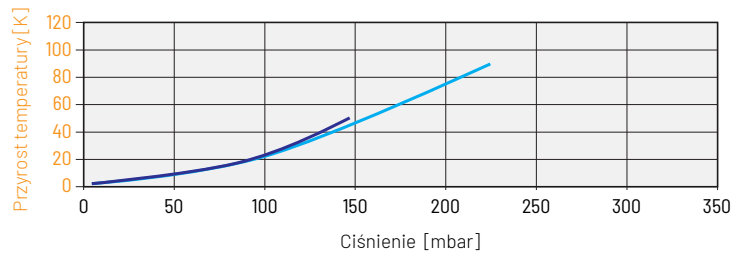
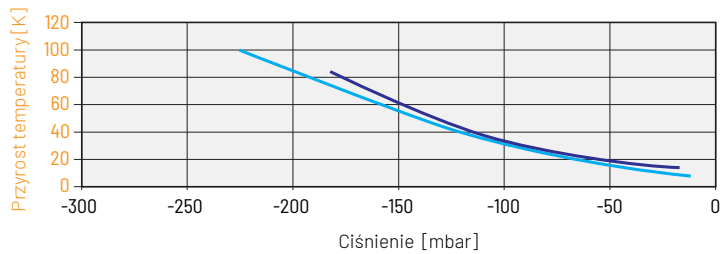
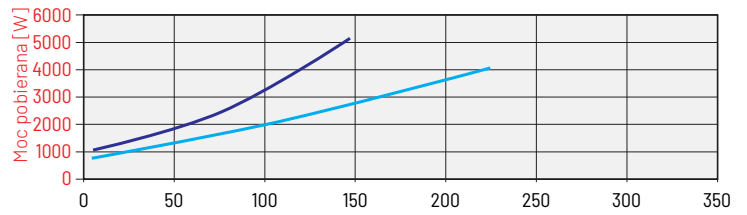
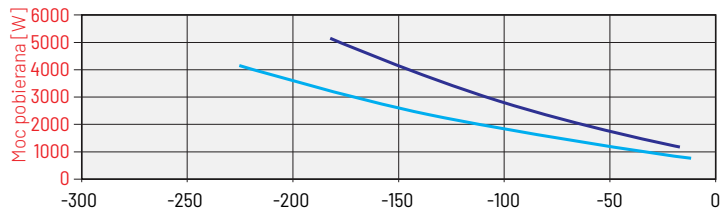
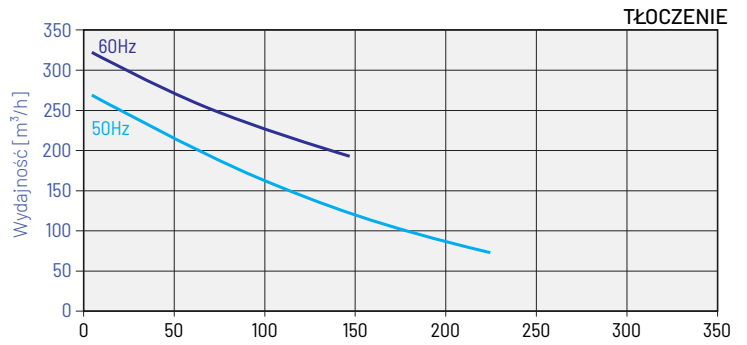
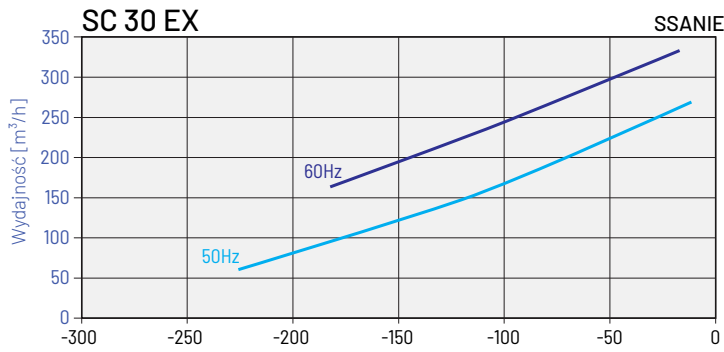



## CHARAKTERYSTYKI PRACY DMUCHAW

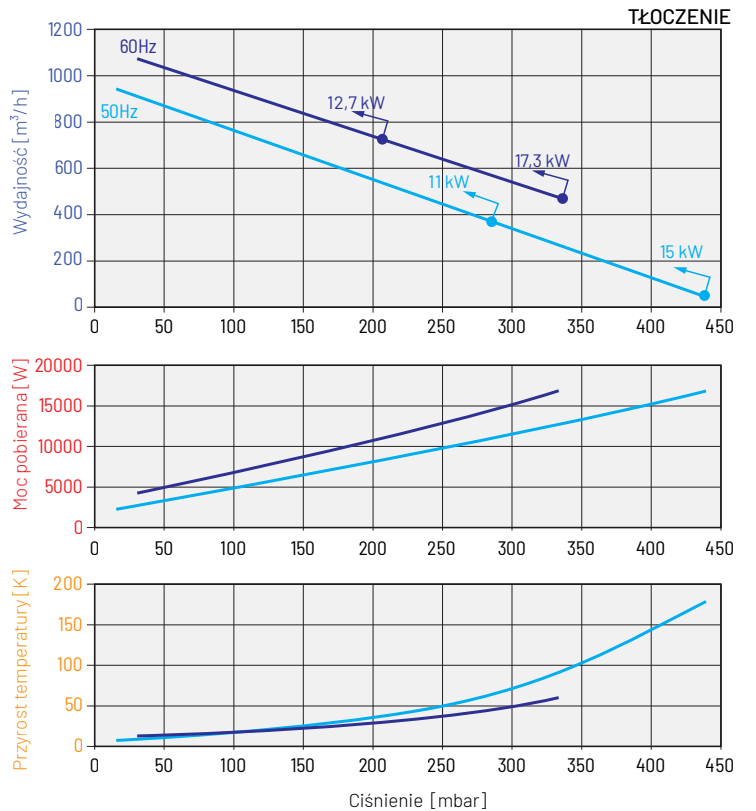
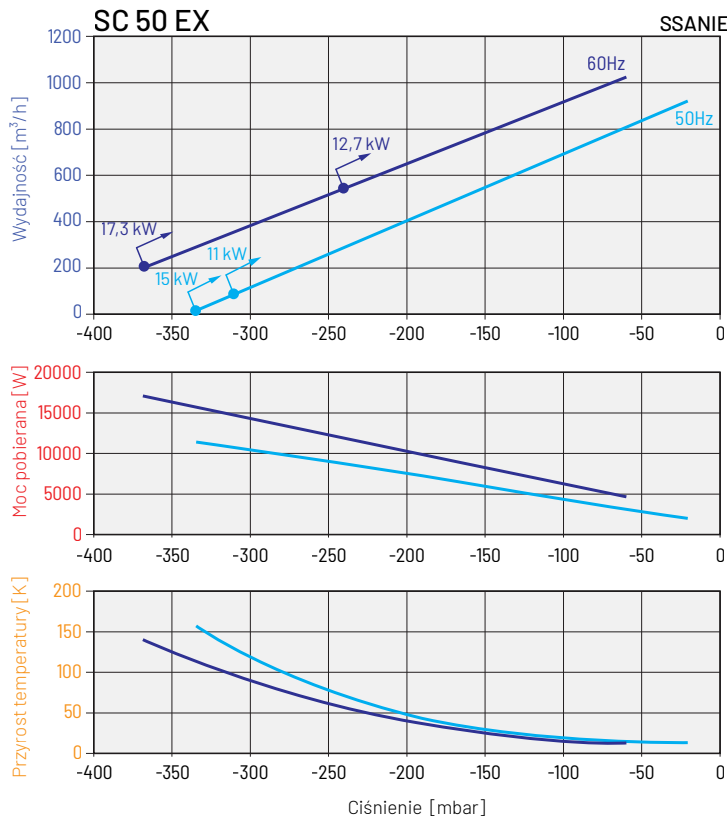
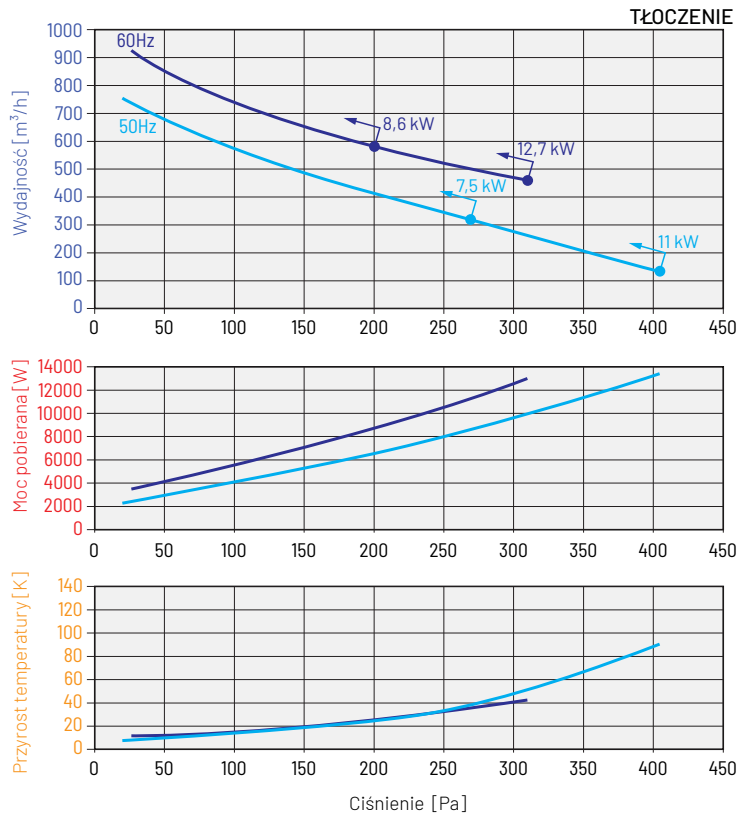
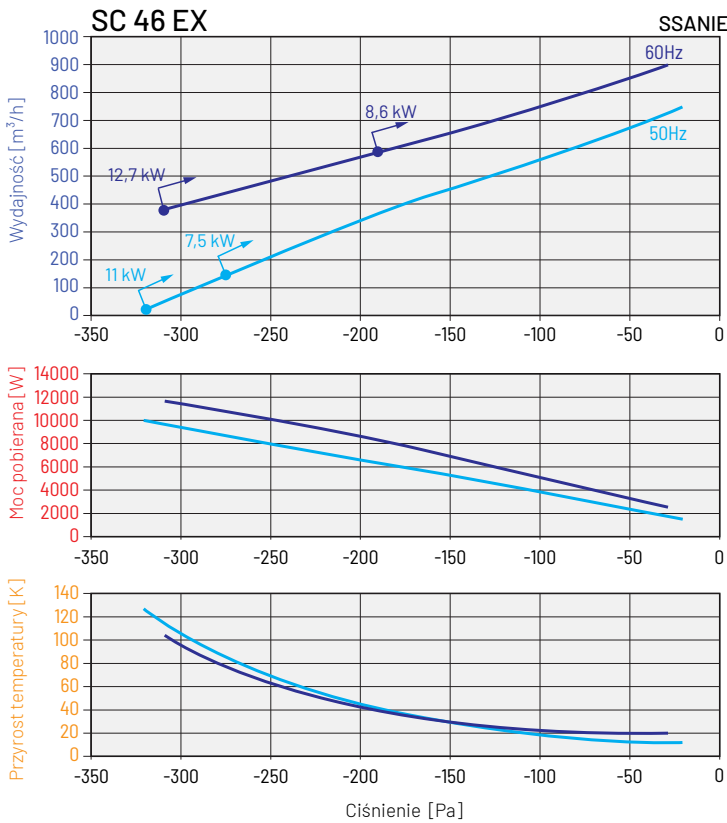

Wartości prezentowane na wykresach przedstawiają parametry uzyskiwane podczas ciągłej pracy przy temperaturze tłoczonego medium 15°C, mierzonej na wlocie, przy ciśnieniu atmosferycznym (bezwzględnie) 1013 hPa. Powyższe dane są prawdziwe dla temperatury otoczenia wynoszącej do 25°C. Tolerancja mierzonych wartości wynosi ±10%.



# SC-EX Dmuchawa bocznokanałowa

The power of AIR



## WYMIARY

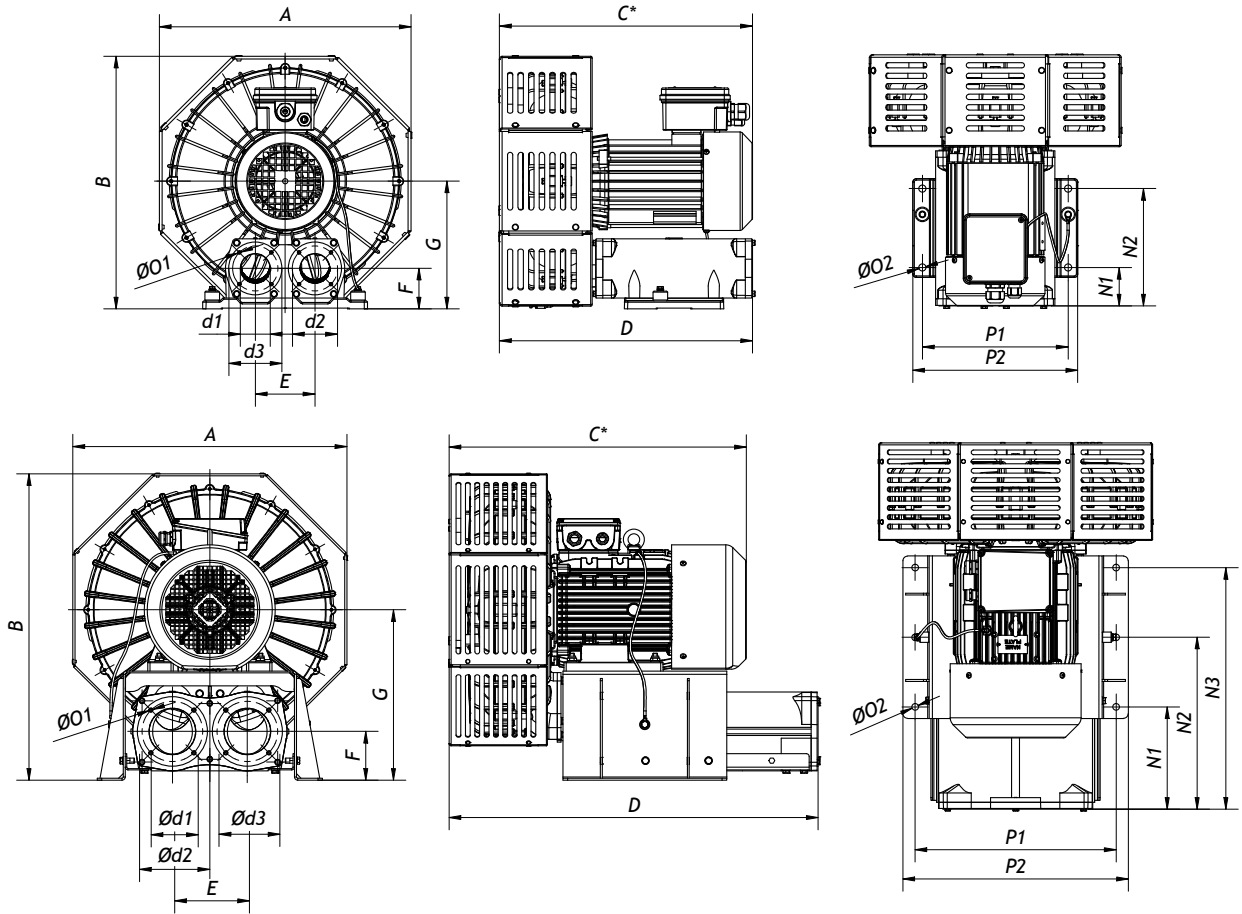

model dmuchawy	A	B	C*	D	d1	d2	d3	E	F	G	N1	N2	N3	D1	O1	P1	P2
	mm	mm	mm	mm	mm	mm	mm	mm	mm	mm	mm	mm	mm	mm	mm	mm	mm
SC10Ex	335	343	347	348	45	68	80	90	61,5	176	58,5	178,5	-	M5	11	220	249
SC20Ex	380	384	381	381	45	68	80	90	61,5	194	58,5	178,5	-	M5	11	220	249
SC30Ex	440	470	409	531	60	85	104	126	83	250	50	210	370	M6	12	330	360
SC40Ex	530	587	490/517	597	75	110	130	145	91	322	116,5	241,5	366,5	M8	12	380	414
SC46Ex	586	660	605/635	788	100	130	150	160	105	367	220,5	370,5	520,5	M8	14	430	482
SC50Ex	636	718	726	800	100	130	150	160	105	400	205	355	505	M8	14	430	482

\* wymiar może się różnić w zależności od silnika



# SC-EX Dmuchawa bocznokanałowa

The power of AIR



## WYMIARY (Montaż pionowy\*\*)

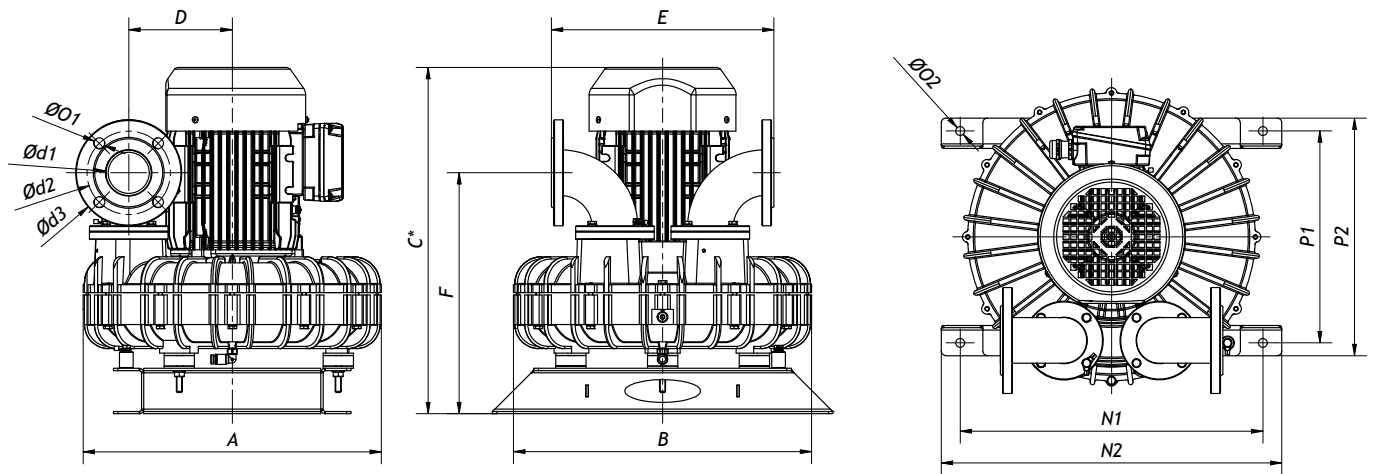

model dmuchawy	A mm	B mm	C* mm	D mm	d1 mm	d2 mm	d3 mm	E mm	F mm	N1 mm	N2 mm	O1 mm	O2 mm	P1 mm	P2 mm
SC10Ex	306	297	392	109	49,5	100	130	230	223	310	350	14	10	234	258
SC20Ex	358	358	424	127	49,5	100	130	230	255	400	450	14	12	280	314
SC30Ex	394	394	458	137	61,5	110	140	294	319	400	450	14	12	280	314
SC40Ex	502	482	539/566	196	77,5	130	160	359	377	510	560	14	12	344	378
SC46Ex	558	540	674/704	210	90,5	150	190	414	429	600	660	18	14	364	408
SC50Ex	611	580	795	243	90,5	150	190	414	441	640	700	18	14	404	448

\* wymiar może się różnić w zależności od silnika  
 \*\* wykonanie specjalne (na ramie, bez tłumików, kołnierze PN6)

## AKCESORIA MONTAŻOWE

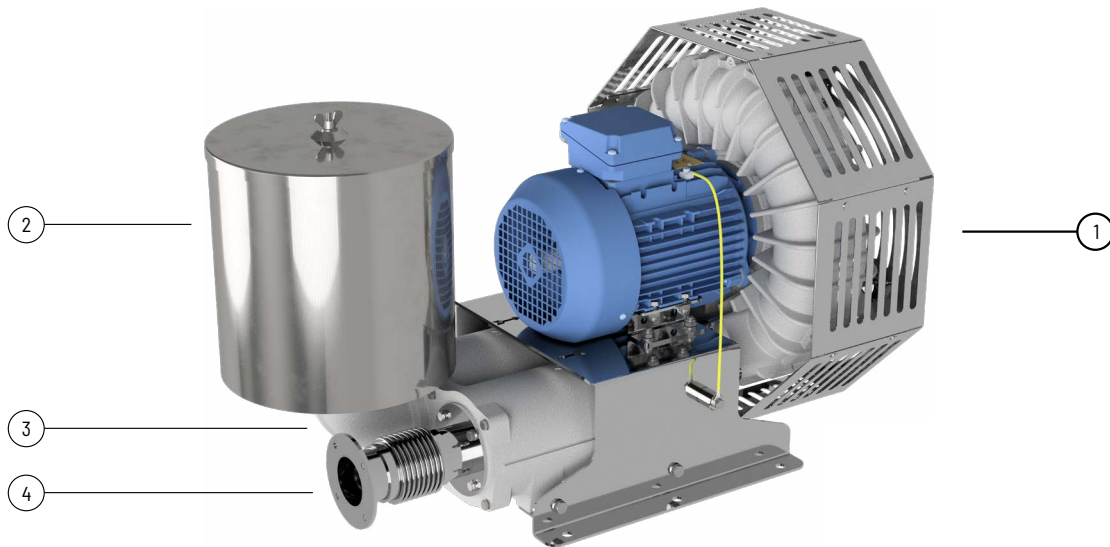

1	2	(2)	3	4
dmuchawa	filtr	filtr (standard)	kolano	złącze przeciwdrganiowe
SC10Ex	46515910	46515151	25515285-10	46515920
SC20Ex	46515910	46515151	25515285-10	46515920
SC30Ex	46515911	46515152	25515286-10	46515921
SC40Ex	46515912	46515153	25515287-10	46515922
SC46Ex	46515913	46515154	25515288-10	46515923
SC50Ex	46515913	46515154	25515288-10	46515923